

Rozměňovač hrudek LBC

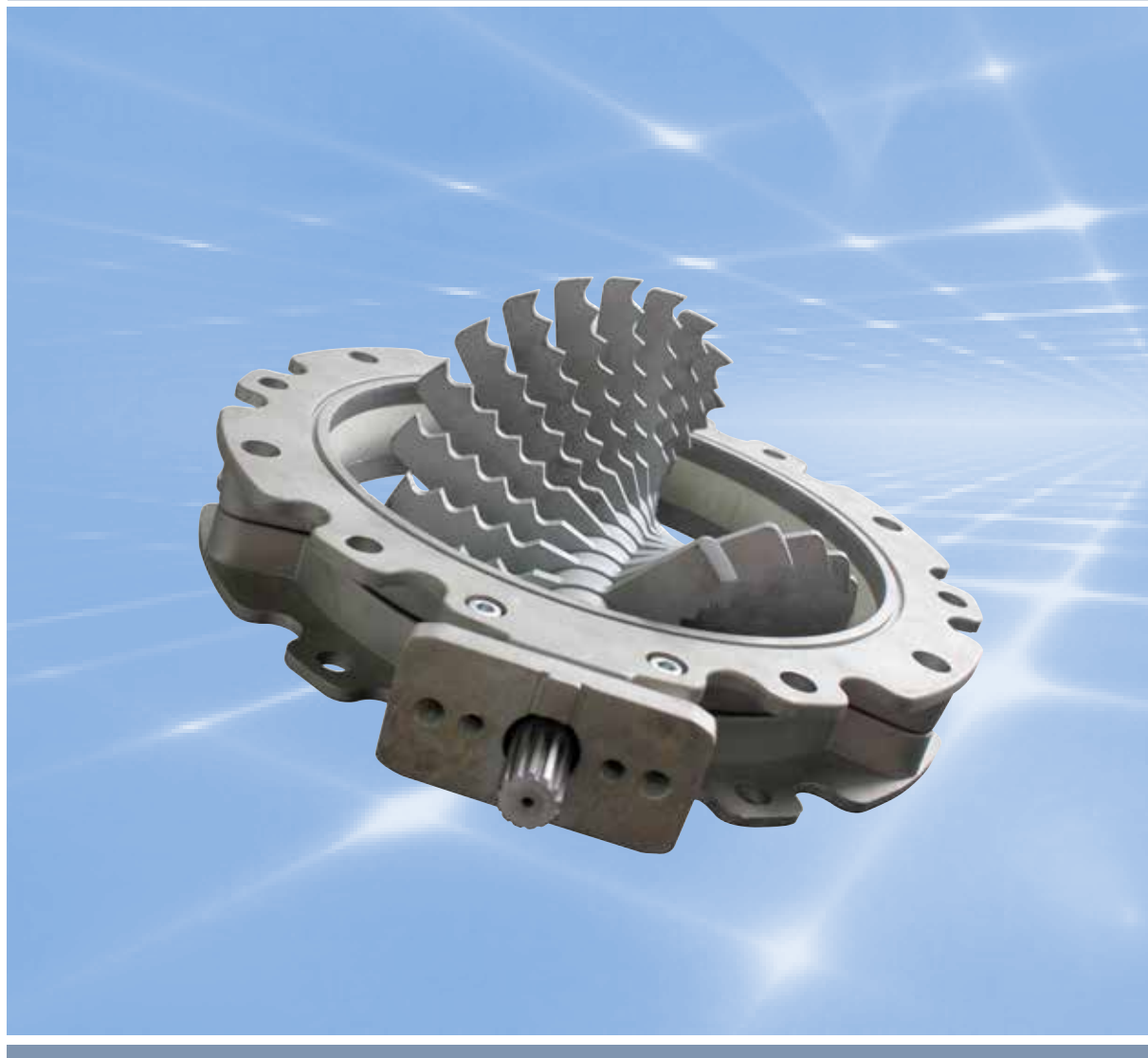

ŽÁDNÉ UCPÁVÁNÍ TOKU ZTVRDLÝM MATERIÁLEM

Rozměňovač hrudek zajišťuje bezpečnou a hladkou segregaci sypkých materiálů, které mají sklon k tvorbě hrudek v průběhu výrobního procesu nebo skladování (např. cukr, sůl, silikáty, chemikálie a potravinářské produkty obecně). LBC je ideálním řešením pro rozdrčení materiálů snadno tvořících "sněhovou kouli" pod tlakem. Jsou schopny drtit ztvrdlý materiál ve sloupci nad zařízením.

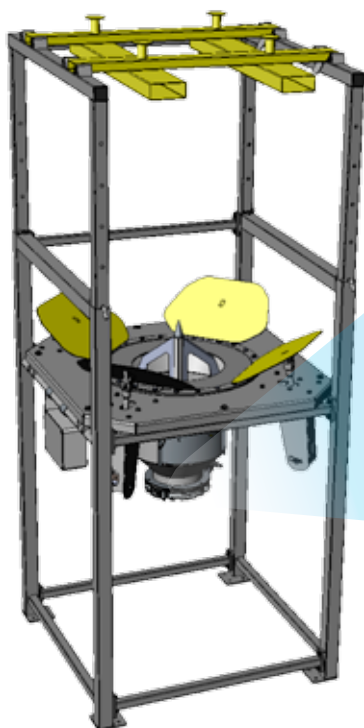

Rozměňovač hrudek LBC může být vložen do vstupního či výstupního potrubí, pro vyprazdňování násypek, plnicích kontejnerů, nebo Big-Bagů.



Celkové rozměry

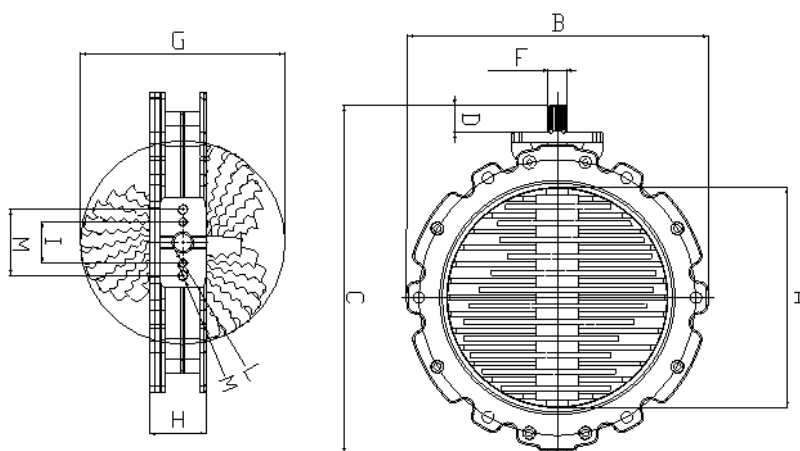

MODEL	A	B	C	D	E	F	G	H	I	L	M	kg
LBC0200	213	310	367	33	280	DIN5482	192	68	50	2 x M10	80	13,3
LBC0250	267	365	422	33	335	DIN5482	248	68	50	2 x M10	80	17,5
LBC0300	318	425	483	33	395	DIN5482	299	68	50	2 x M10	80	21,3
LBC0350	374	475	552	48	445	DIN5482	358	80	*	*	80	34,9
LBC0400	424	525	603	48	495	DIN5482	410	80	*	*	80	40,0

*Momentálně nedostupný

Rozměry v mm

Vlastnosti

- Kruhové připojení
- Jednohřídelová konfigurace
- Vyměnitelné nože z oceli či nerezí
- Snadná demontáž a čištění
- Kompaktní provedení pro snadnou údržbu

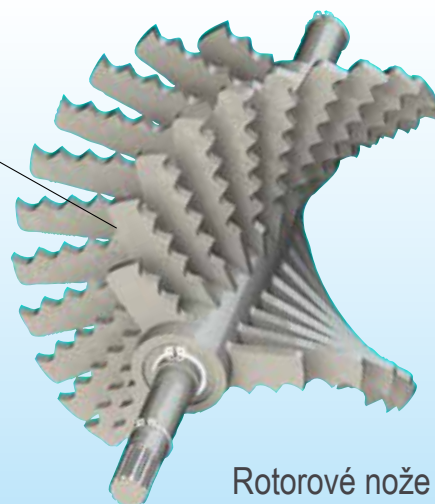
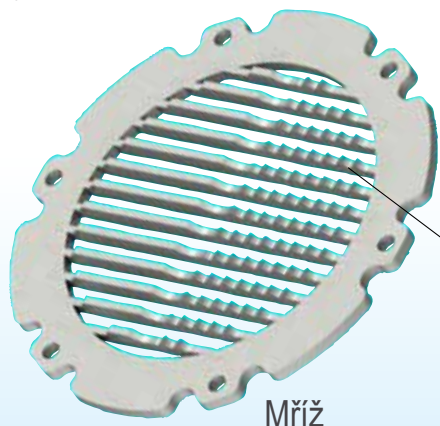

Výhody



Segregace bez degradace propadávajících částic



Zlepšuje průtok materiálu



Vysoká kvalita materiálů



Snižuje nezbytnou údržbu zařízení pod rozmělnovačem



Nákladově efektivní

Průmyslové aplikace



Výroba krmiv



Platikářský průmysl



Výroba suchých směsí



Pekárny



Výroba mouky



Kosmetický průmysl



Environmentální technologie



Chemický průmysl



Keramický průmysl



Sklářský průmysl

Aplikace



**Elektromechanický
přímo napojený
pohon**



Velikost ventilu	Typ pohonu
200 - 250 - 300	AE070A1D
350 - 400	AE070A2D

000000000 Červen 2018 Vymezujeme si právo měnit technické specifikace.



This brochure has been edited for distribution in European Union countries.



www.has.cz
www.wamgroup.com